

RoHS

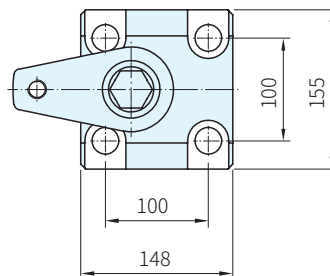

材質	處理
鋼	表面硬化、染黑

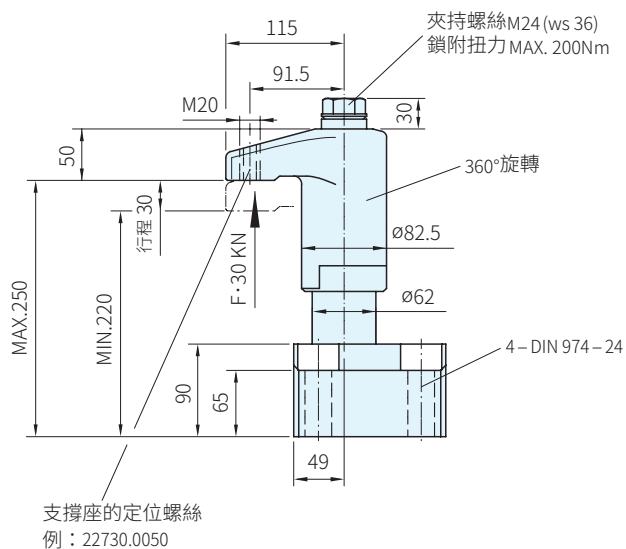

品號	行程 S	夾持力 MAX. KN	鎖附扭力 MAX. Nm	質量 kg	庫存
23310.0070	30	30	200	20	△

SP. 特長

此產品為萬用的機械夾具

透過手動旋轉夾爪，可快速簡單地夾持以及更換工件

此產品具有以下優勢：

- 精實的設計
- 夾持螺絲WS 36可讓夾持力達到最大30 KN
- 夾爪可旋轉360°
- 夾持行程30mm
- 夾持高度最大250mm
- 設定夾持高度以確保使用安全

組裝

- 透過四個螺絲M24固定(鎖附扭力600 Nm)
- 螺絲孔的間距為100×100mm

PS. 備註

- 使用定位環23310.0351可確保反覆精確的夾持

訂貨： 交期：

23310.0070

EX. 使用例